

- ① **Desligar o quadro elétrico antes de proceder à instalação.**  
Turn of the electrical panel before proceeding with the installation.  
Apagar el panel eléctrico, antes de continuar con la instalación.  
Éteigner le panneau électrique, avant de procéder à l'installation.

- ② **Desencaixar o difusor e desparafusar a platine com uma chave de fendas/estrela.**  
**Nota: atenção para não danificar os LEDs.**  
Unscrew the diffuser and unscrew the stage with a screwdriver/star.  
**Note: be careful not to damage the LED's.**  
Desenrosca el difusor y desenrosca la platina con un destornillador/estrella.  
**Nota: tenga cuidado de no dañar los LED.**  
Dévissez le diffuseur et dévissez la scène avec un tournevis/toile.  
**Remarque: veillez à ne pas endommager les LED.**

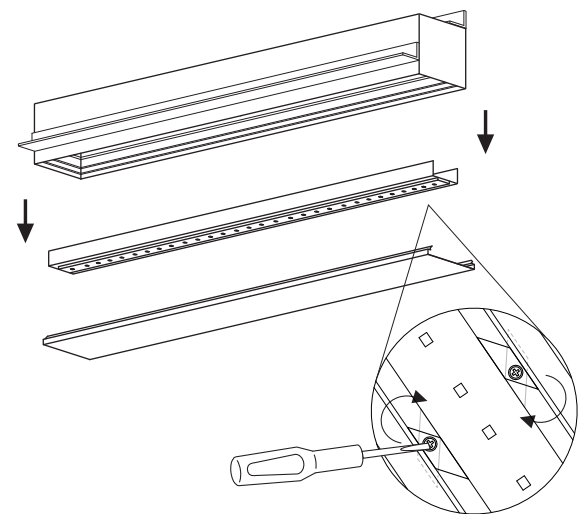

- ③ **Posicionar o perfil na parede e marcar os pontos de fixação com um lápis.**  
Position the profile on the wall and mark the fixing points with a pencil.  
Coloca el perfil en la pared y marca los puntos de fijación con un lápiz.  
Positionnez le profilé sur le mur et marquez les points de fixation à l'aide d'un crayon.

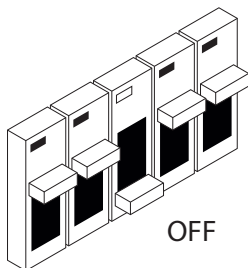
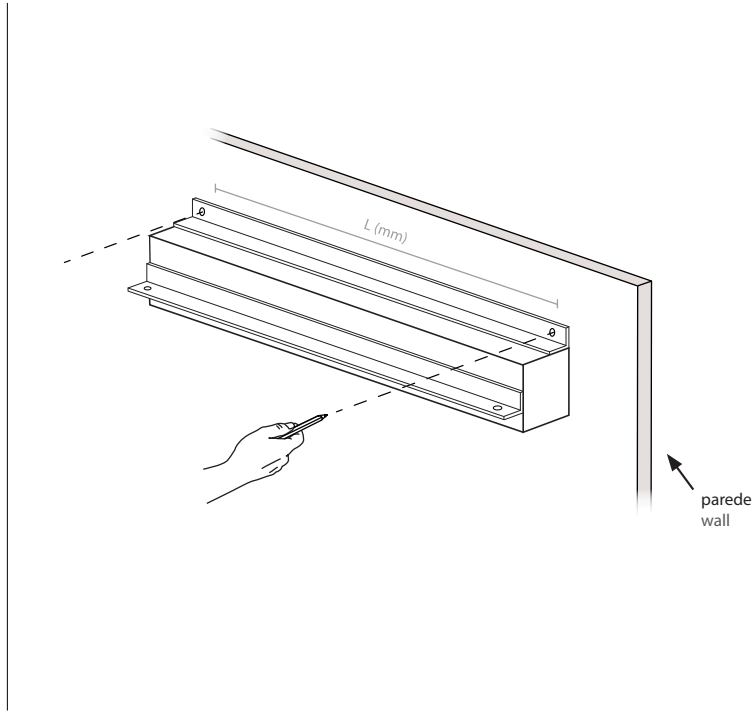

- ④ **Furar parede.**  
Drilling into the wall.  
Perforación de paredes.  
Perçage des murs.

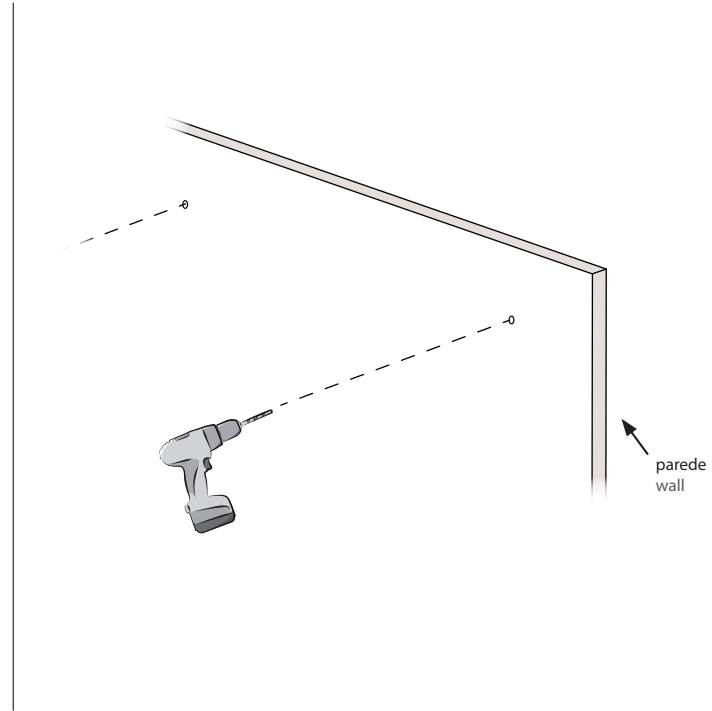

- ⑤ **Aparafusar o perfil à parede.**  
Screw the profile to the wall.  
Atornille el perfil a la pared.  
Visser le profilé au mur.

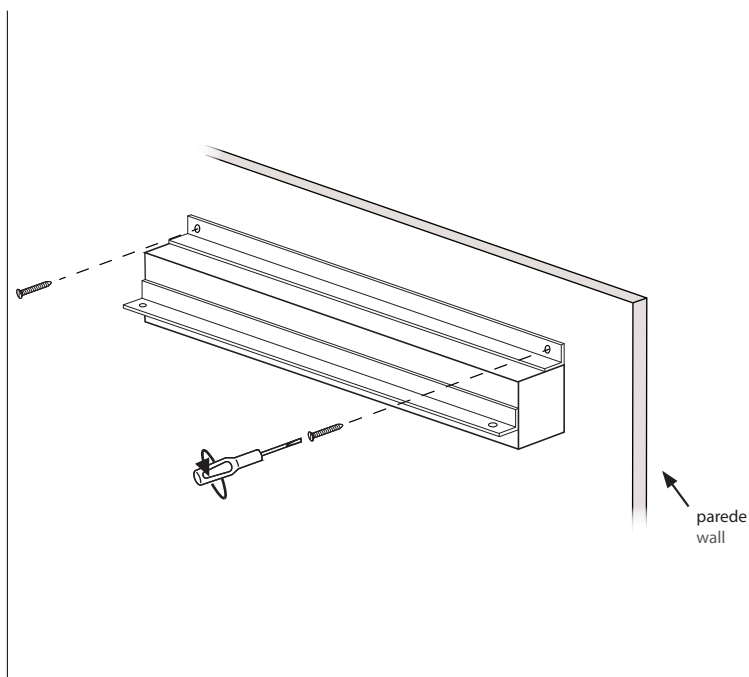

- ⑥ **Aplicar teto falso.**  
Screw the profile to the wall.  
Atornille el perfil a la pared.  
Visser le profilé au mur.

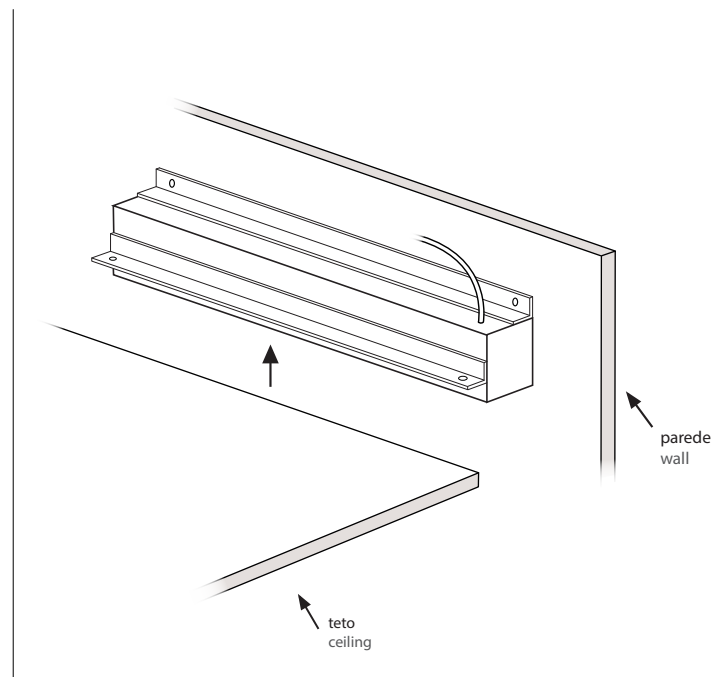

- ⑦ **Marcar os pontos de fixação do perfil ao teto.**  
Mark the fixing points for the profile to the ceiling.  
Marque los puntos de fijación del perfil al techo.  
Marquez les points de fixation du profilé au plafond.

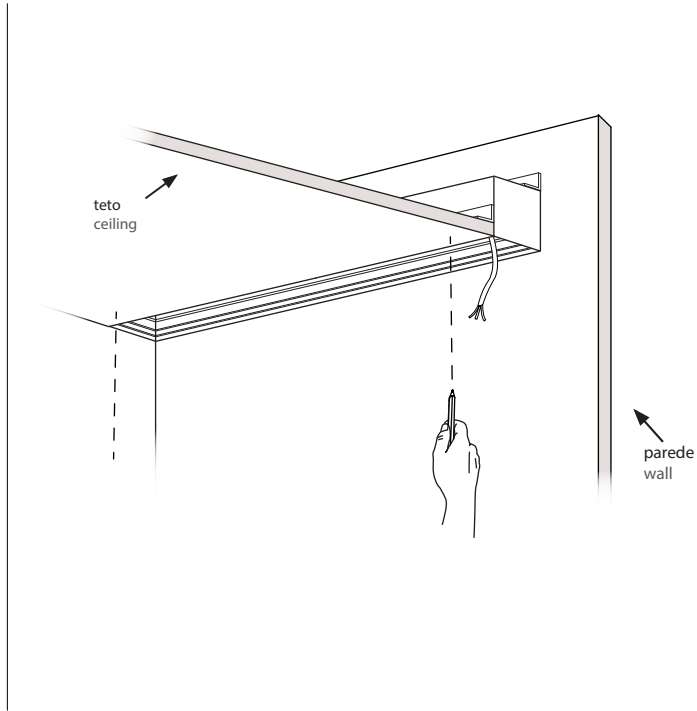

- ⑧ **Furar o teto.**  
Drill the ceiling.  
Perforar el techo.  
Percez le plafond.

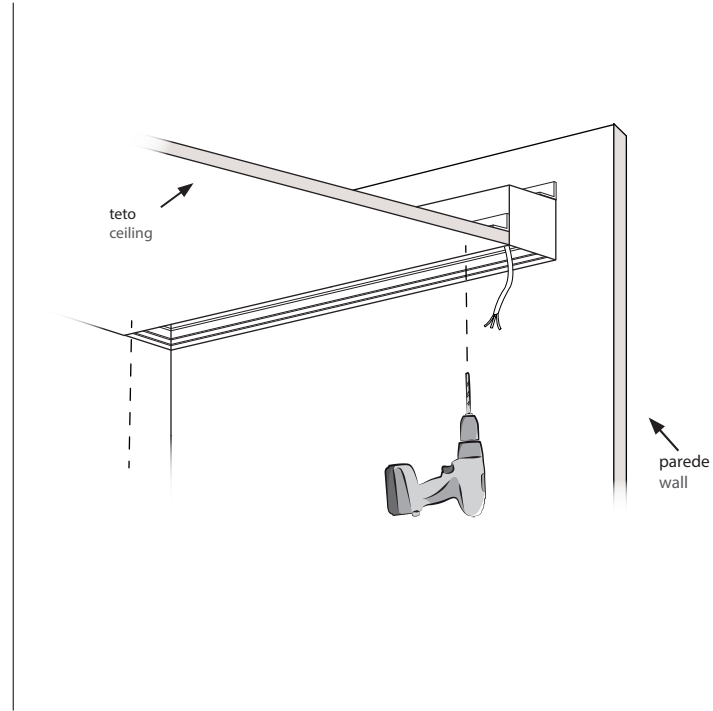

- ⑨ **Aparafusar o teto ao perfil.**  
Screw the ceiling to the profile.  
Atornille el techo al perfil.  
Visser le plafond au profilé.

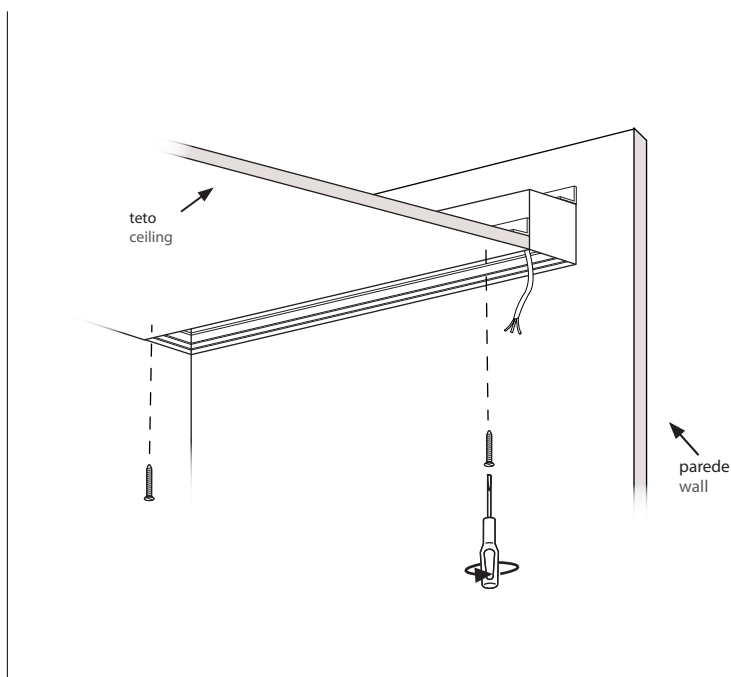

- ⑩ **Rematar o teto.**  
Finish off the ceiling.  
Recubrir el techo.  
Recouvrir le plafond.

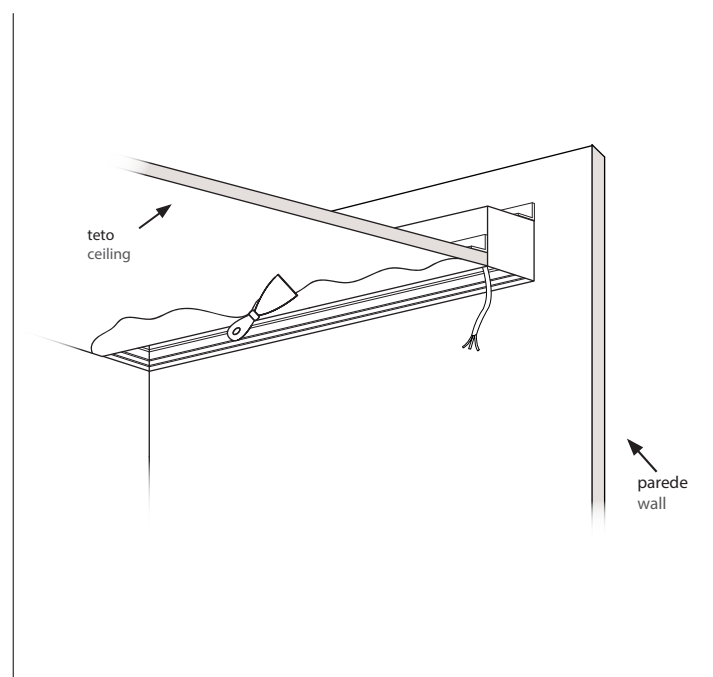

- 11 **Conetar os cabos de alimentação.**  
Connect the power cables.  
Conectar los cables de alimentación.  
Connectez les câbles d'alimentation.

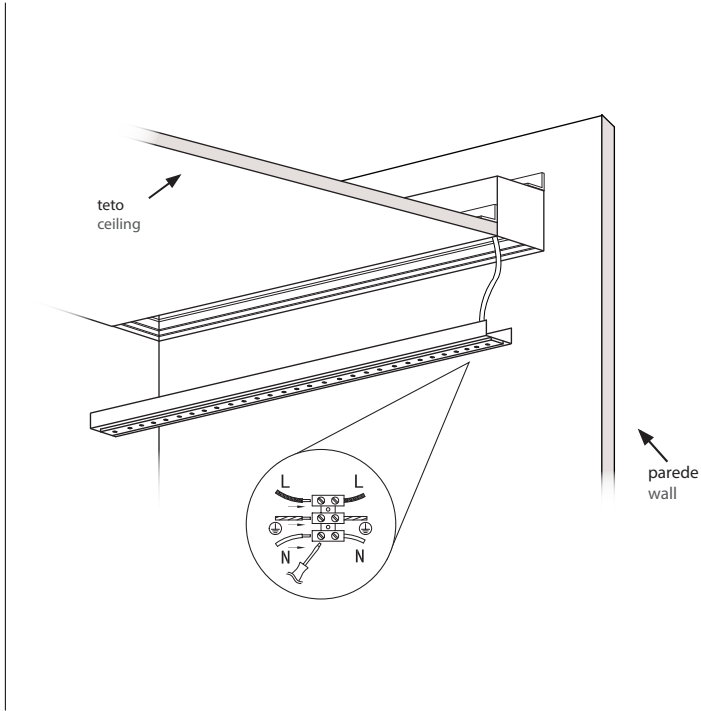

- 12 **Aparafusar a platine ao perfil. Encaixar o difusor.**  
**Nota: ao aparafusar, atenção para não danificar os LEDs.**  
Screw the platine to the profile. Fit the diffuser. Connect the electrical panel.  
**Note: when screwing, take care not to damage the LEDs.**  
Atornillar la platina al perfil. Colocar el difusor. Conectar el panel eléctrico.  
**Nota: al atornillar, tenga cuidado de no dañar los LEDs.**  
Vissez la platine au profil. Installez le diffuseur. Connectez le panel électrique.  
**Remarque: lors du vissage, veillez à ne pas endommager les LED.**

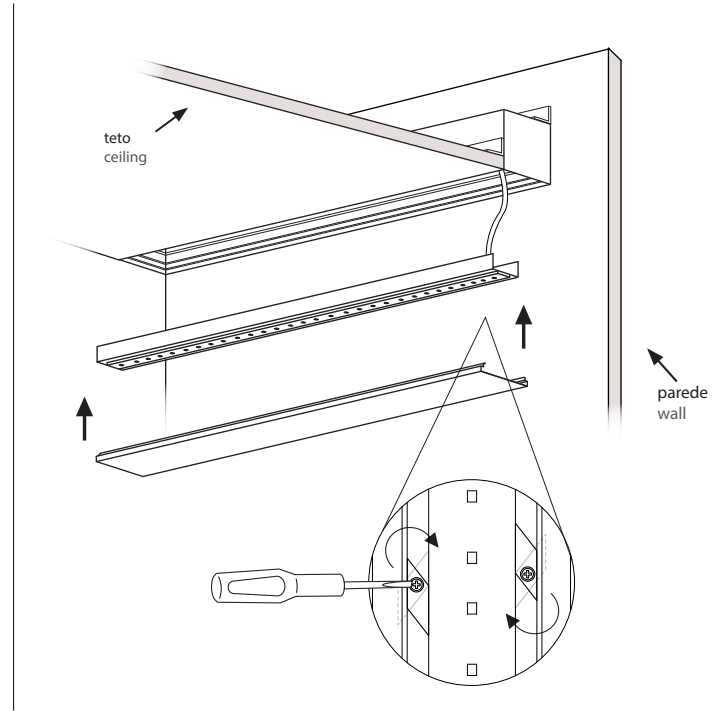

- 13 **Ligar o quadro elétrico.**  
Switch on the electrical panel.  
Conecta el cuadro eléctrico.  
Mettez le tableau électrique sous tension.

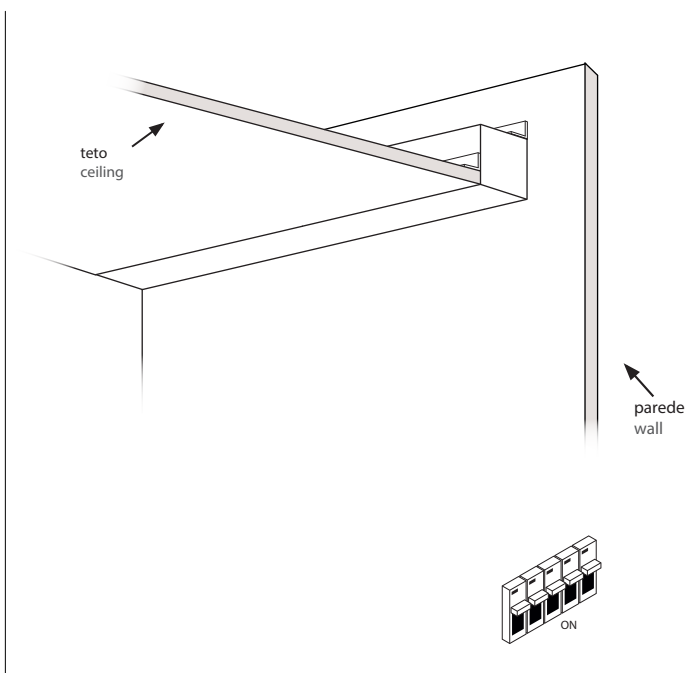

**Nota: O desenho da estrutura interna do perfil é meramente exemplificativo.**

**Note: The design of the profile's internal structure is merely an example.**

**Nota: El diseño de la estructura interna del perfil es solo un ejemplo.**

**Note: La conception de la structure interne du profilé n'est qu'un exemple.**

#### União linha contínua.

Continuous line union.

Unión de líneas continuas.

Union en ligne continue.

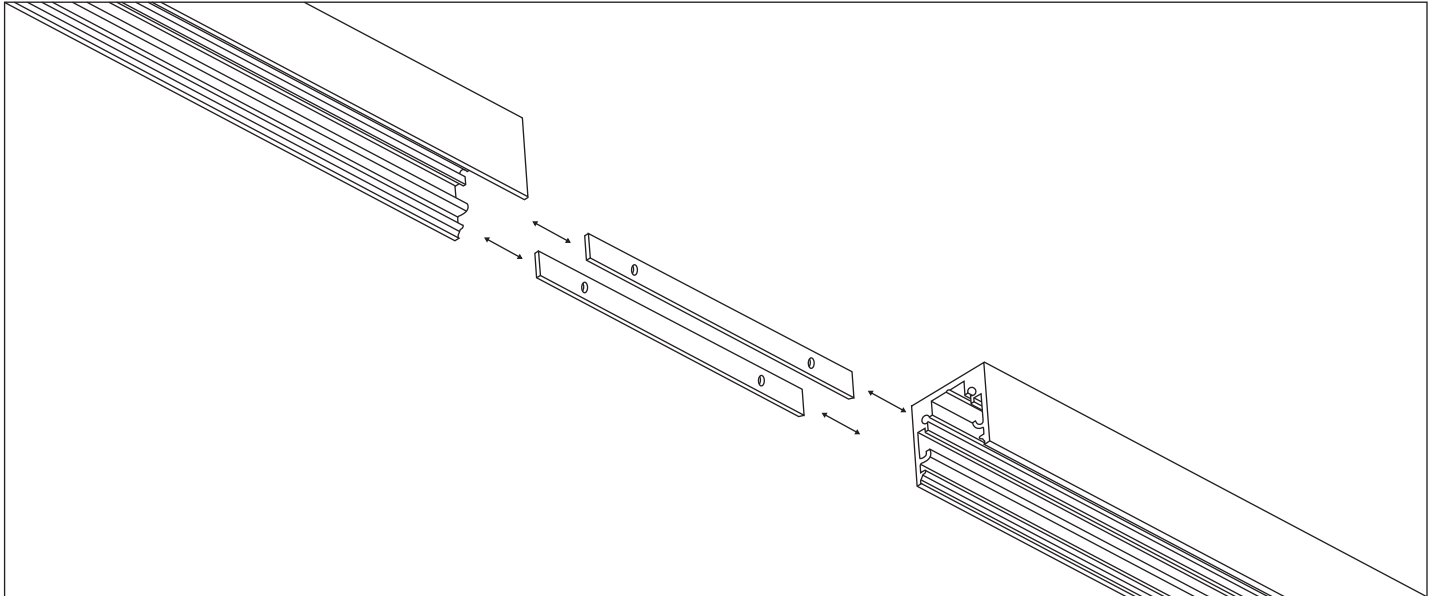

#### União em L com frente de junção no difusor.

L-shaped union with joint front on the diffuser.

Unión en forma de L con frente de unión en el difusor.

Raccord en L avec joint frontal sur le diffuseur.

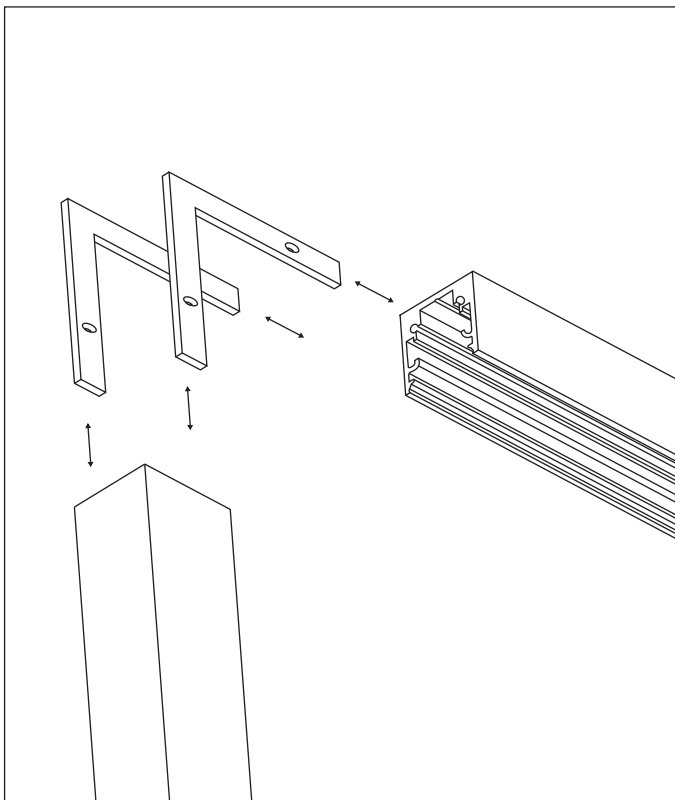

#### União em L com frente de junção na lateral.

L-shaped union with junction front on the side.

Unión en forma de L con frente de unión en el lateral.

Union en forme de L avec front de jonction sur le côté.

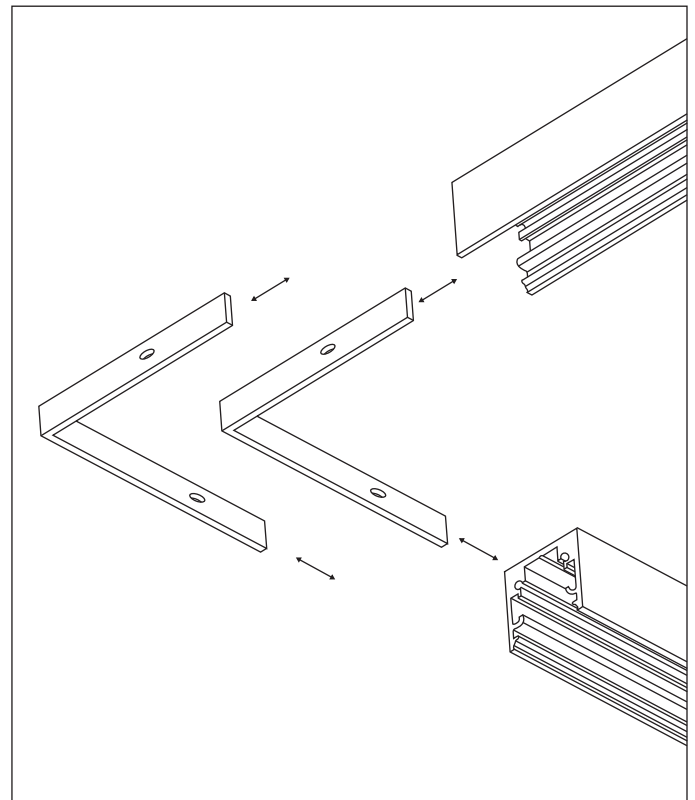

- ① **Exemplo de peças do produto.**  
Example of pieces of the product.  
Ejemplo de piezas del producto.  
Exemple de pièces du produit.

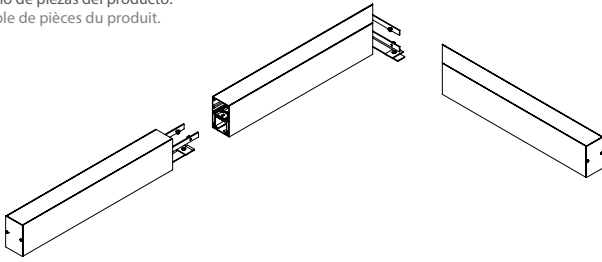

- ② **Retirar o difusor.**  
Remove the diffuser.  
Retirar el difusor.  
Retirez le diffuseur.

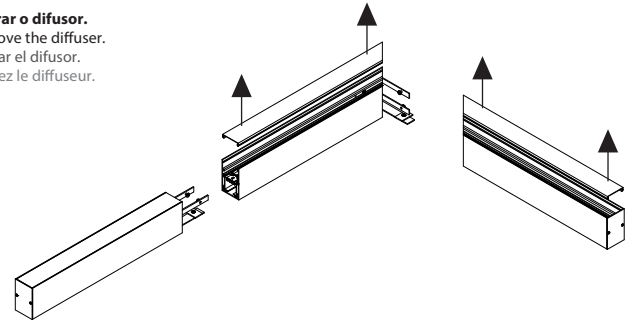

- ③ **Rodar chapa de fixação da platine.**  
Rotate the fixing plate of the platine.  
Girar la placa de fijación de la platina.  
Faites tourner la plaque de fixation de la platine.

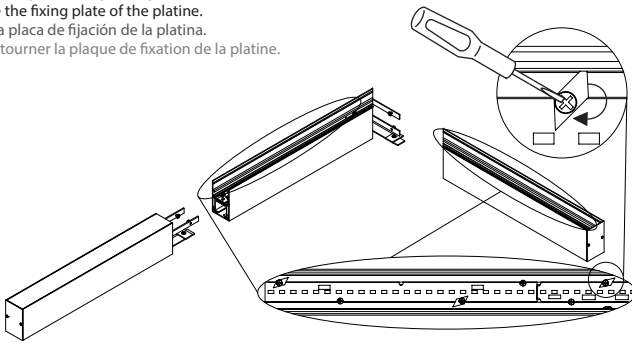

- ④ **Retirar a platine.**  
Remove the platine.  
Retirar la platina.  
Retirez la platine.

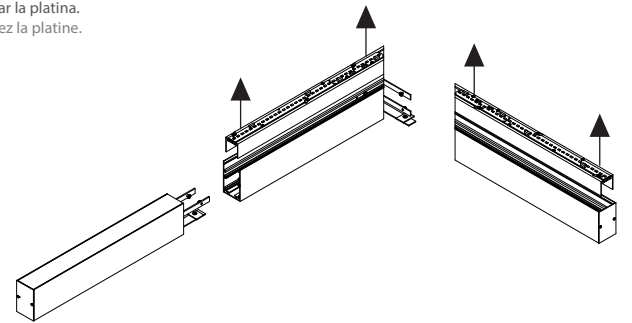

- ⑤ **Encaixar perfis.**  
Fit the profiles.  
Encajar los perfiles.  
Ajustez les profils.

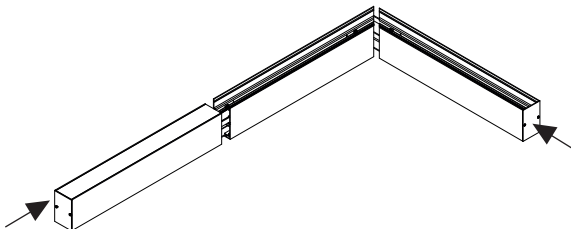

- ⑥ **Fixar os perfis.**  
Fixing the profiles.  
Fijar los perfiles.  
Fixer les profils.

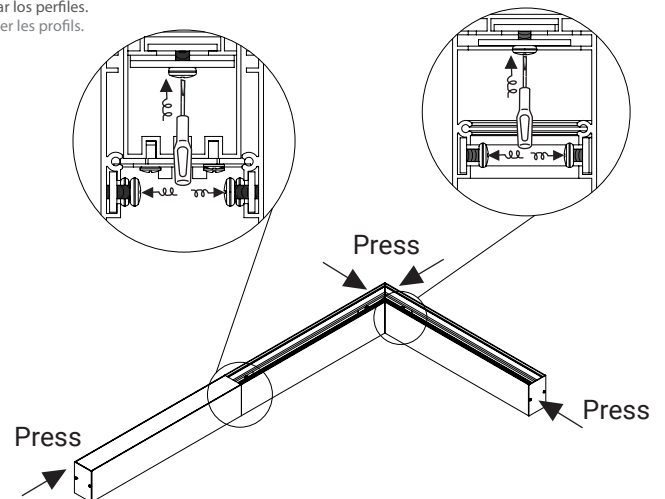

- ⑦ **Conetar os cabos.**  
Connect the cables.  
Conectar los cables.  
Connectez les câbles.

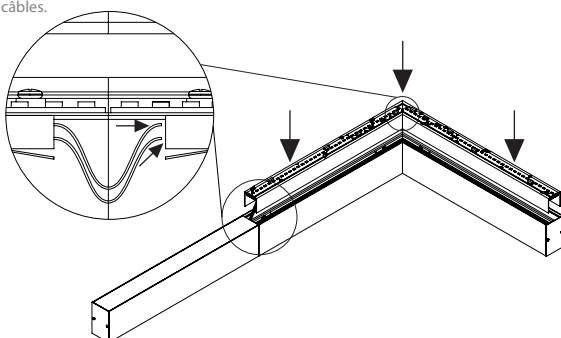

- ⑧ **Fixar as platines e encaixar os difusores.**  
Fix the platines and the diffusers.  
Fijar las platinas y colocar los difusores.  
Fixez les platines et montez les diffuseurs.

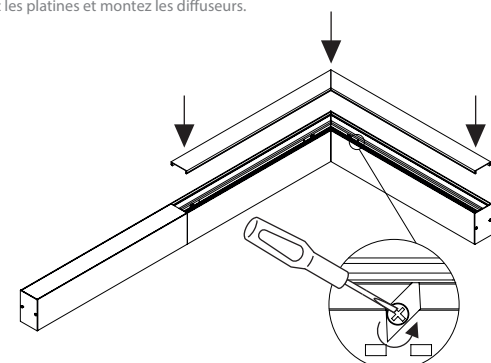

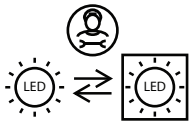

### Substituição da fonte de luz (apenas LED) por um profissional.

Replacement of the light source (LED only) by a professional.

Reemplazo de la fuente de luz (solo el LED) por uno profesional.

Remplacement de la source lumineuse (uniquement la LED) par un professionnel.

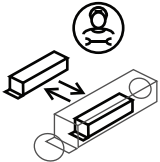

### Substituição do driver por um profissional.

Replacement of the driver by a professional.

Reemplazo del driver por un profesional.

Remplacement du driver par un professionnel.

#### Esquema exemplificativo | Illustrative diagram | Esquema ilustrativo | Schéme d'exemple

**Limpeza da luminária.**  
Light fixture cleaning.  
Limpieza de la luminaria.  
Nettoyage du luminaire.

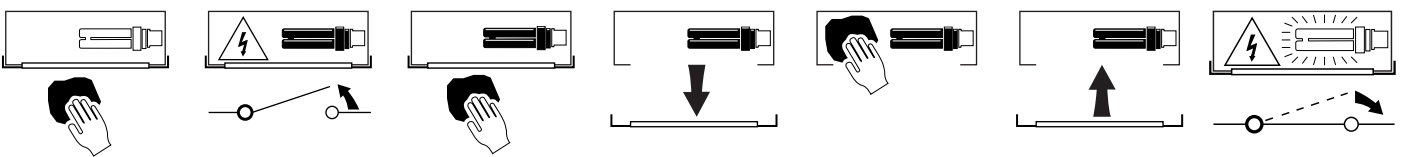

**Fim da vida útil e descarte de componentes.**  
End of useful life and components disposal.  
Fin de la vida útil y eliminación de componentes.  
Fin de la durée de vie et élimination des composants.

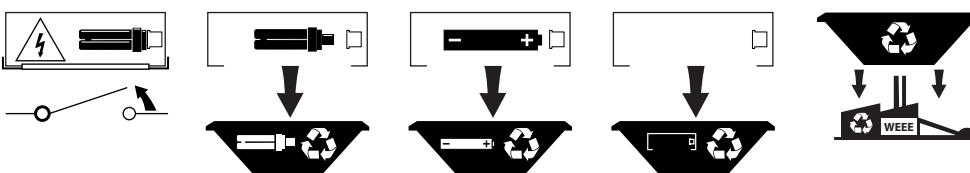

A Tromilux não se responsabiliza por quaisquer danos ou defeitos causados através da montagem e/ou utilização incorreta dos produtos, do uso de lâmpadas, fontes de alimentação ou outros componentes não indicados/recomendados, ou outros agentes externos. | Tromilux will not be held responsible for any damages or defects caused by improper assembly and/or use of the products, the use of not indicated/recommended lamps, power sources or other components, or other external agents. | Tromilux no se hace responsable de los daños o defectos ocasionados por un mal montaje y/o uso indevido de los productos, el uso de lámparas, fuentes de alimentación o otros componentes no indicados/recomendados, o otros agentes externos. | Tromilux n'est pas responsable pour les dommages ou défauts causés par un assemblage et/ou une utilisation incorrects des produits, l'utilisation de lampes, de sources d'alimentation ou d'autres composants non indiqués/recommandés, ou d'autres agents externes.