

- 1 **Desligar o quadro elétrico antes de proceder à instalação.**
Turn off the electrical panel before proceeding with the installation.
Apague el panel eléctrico antes de continuar con la instalación.
Éteignez le panneau électrique avant de procéder à l'installation.

- 2 **Pontos de fixação (I).**
Fixing points (I).
Puntos de fijación (I).
Points de fixation (I).

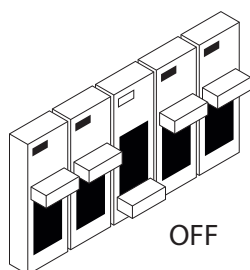

$L < \approx 2000\text{mm}$ (2 pontos de fixação . fixing points . puntos de fijación . points de fixation)

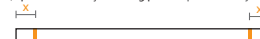

$L > \approx 2000\text{mm}$ (3 pontos de fixação . fixing points . puntos de fijación . points de fixation)



$L > 4000\text{mm}$ (4 pontos de fixação . fixing points . puntos de fijación . points de fixation)

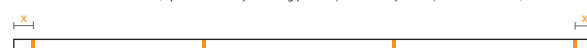

- 3 **Desencaixar o difusor e desaparafusar a platine com uma chave de fendas estrela. Nota: atenção para não danificar os LEDs.**
Remove the diffuser and unscrew the platine using a star screwdriver. **Note:** take care not to damage the LEDs.
Retire el difusor y desenrosque la platina con un destornillador de estrella. **Nota:** tenga cuidado de no dañar los LEDs.
Retirez le diffuseur et dévissez la platine à l'aide d'un tournevis étoile. **Remarque:** veillez à ne pas endommager les LED.

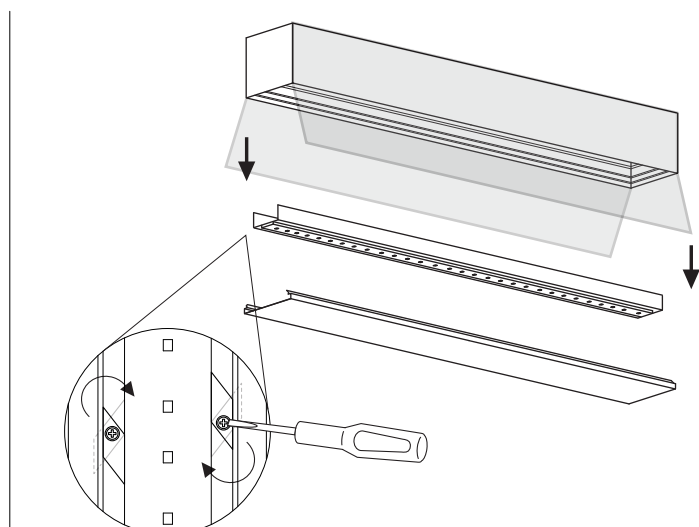

- 4 **Posicionar o perfil no teto e marcar os pontos de fixação com um lápis.**
Position the profile on the ceiling and mark the fixing points with a pencil.
Posicionar el perfil en el techo y marcar los puntos de fijación con un lápiz.
Positionnez le profil dans le plafond et marquez les points de fixation à l'aide d'un crayon.

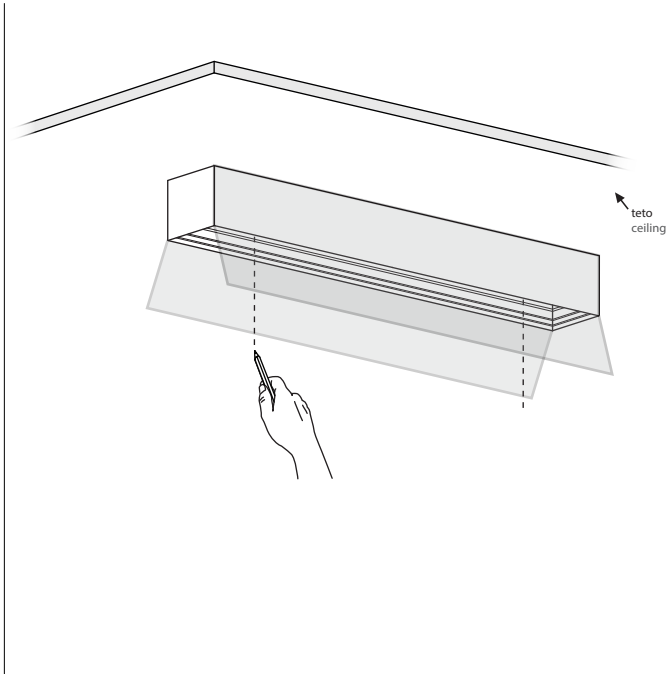

- 5 **Furar o teto.**
Drill the ceiling.
Perforar el techo.
Percez le plafond.

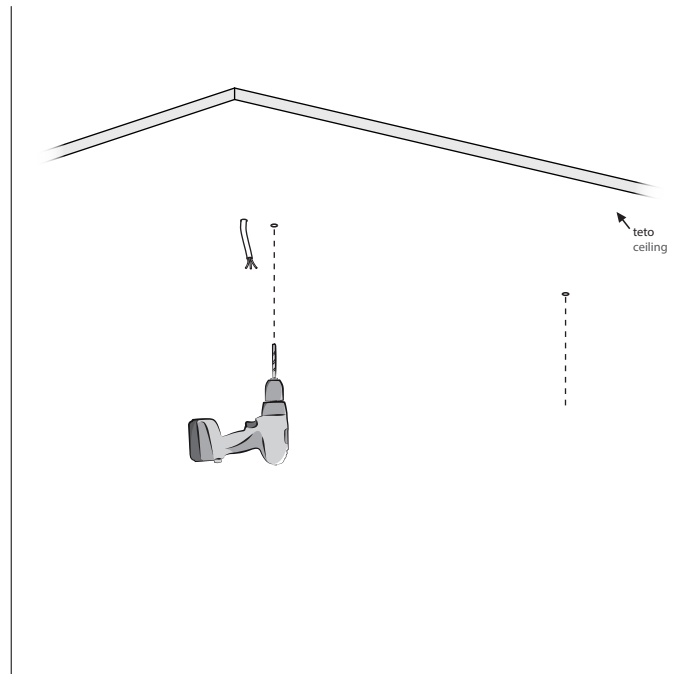

- 6 **Passar o cabo elétrico pelo perfil, conforme a imagem.**
Pass the electric cable through the profile, as shown in the picture.
Pasar el cable eléctrico por el perfil según la imagen.
Faites passer le câble électrique à travers le profil comme indiqué sur l'image.

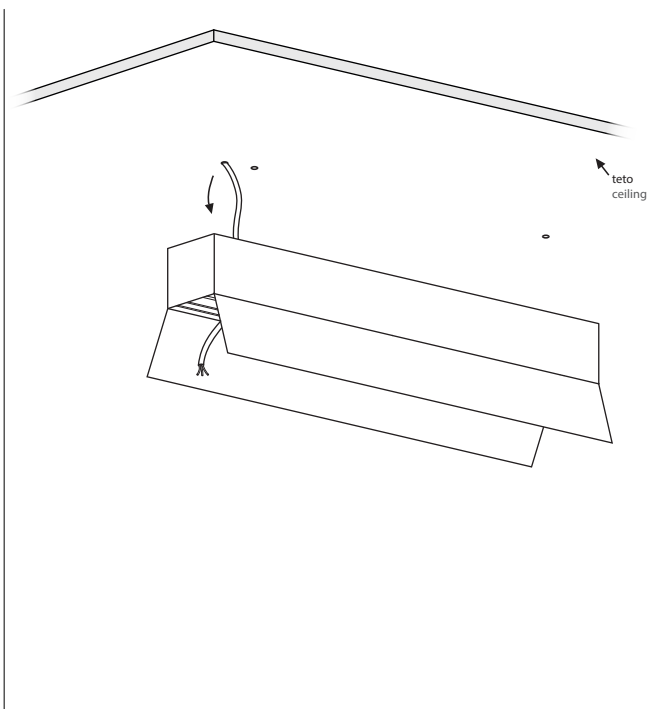

- 7 **Aparafusar o perfil ao teto.**
Screw the profile to the ceiling.
Atornillar el perfil al techo.
Vissez le profil au plafond.

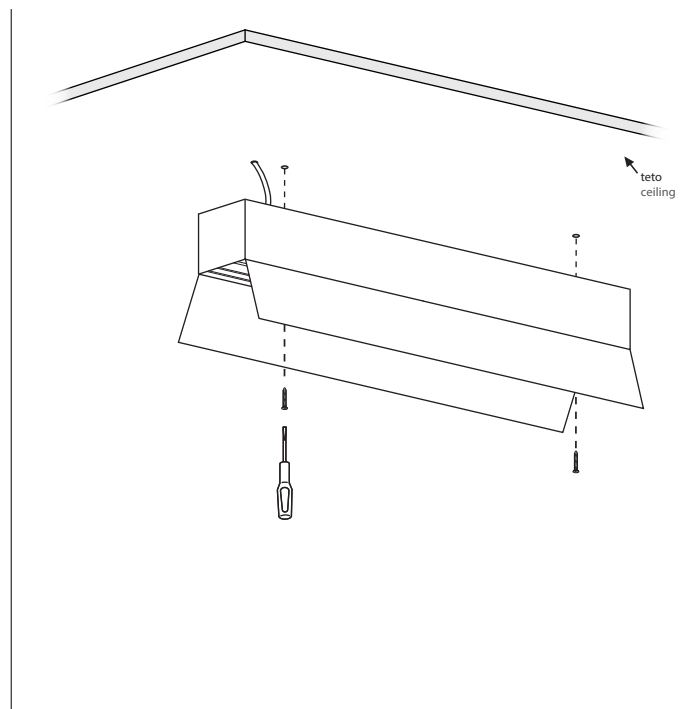

8

Conetar os cabos de alimentação.
Connect the power cables.
Conectar los cables de alimentación.
Connectez les câbles d'alimentation.

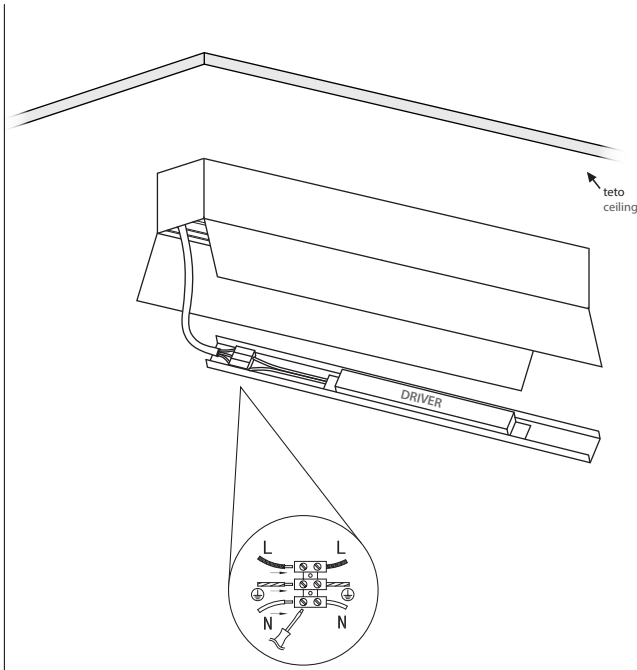

9

Aparafusar a platine ao perfil. Encaixar o difusor.
Screw the platine to the profile. Fit the diffuser. Connect the electrical panel.
Nota: ao aparafusar, atenção para não danificar os LEDs.
Note: when screwing, take care not to damage the LEDs.
Atornillar la platina al perfil. Colocar el difusor. Conectar el panel eléctrico.
Nota: al atornillar, tenga cuidado de no dañar los LEDs.
Vissez la platine au profil. Installez le diffuseur. Connectez le panel électrique.
Remarque: lors du vissage, veillez à ne pas endommager les LED.

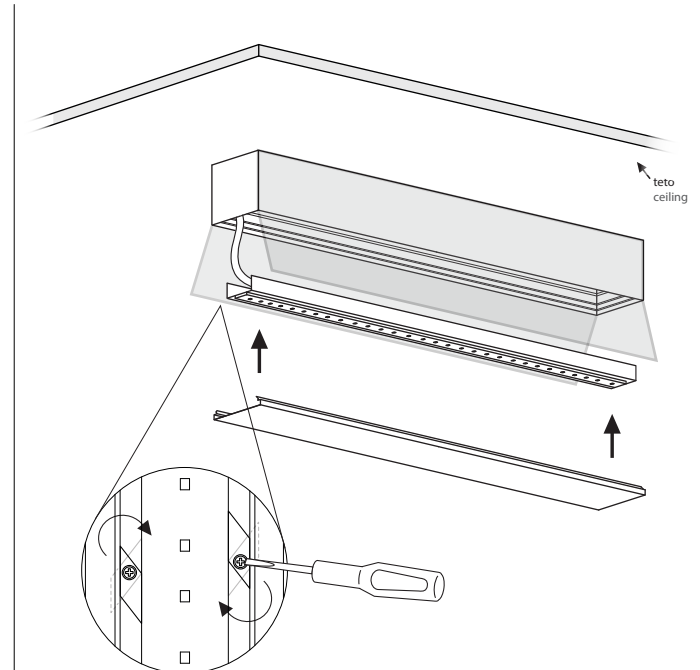

10

Ligar o quadro elétrico.
Switch on the electrical panel.
Conecta el cuadro eléctrico.
Mettez le tableau électrique sous tension.

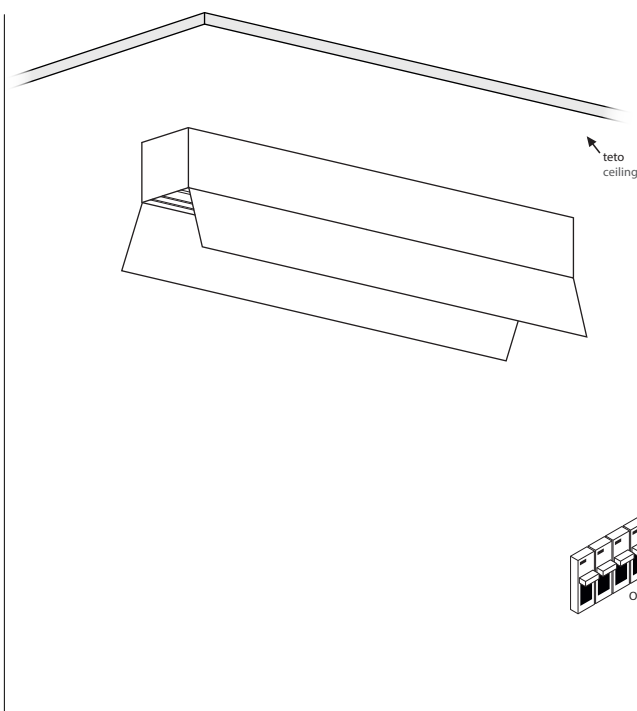

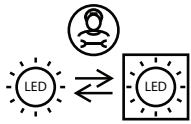

Substituição da fonte de luz (apenas LED) por um profissional.

Replacement of the light source (LED only) by a professional.

Reemplazo de la fuente de luz (solo el LED) por uno profesional.

Remplacement de la source lumineuse (uniquement la LED) par un professionnel.

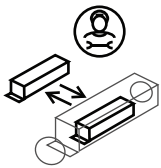

Substituição do driver por um profissional.

Replacement of the driver by a professional.

Reemplazo del driver por un profesional.

Remplacement du driver par un professionnel.

Esquema exemplificativo | Illustrative diagram | Esquema ilustrativo | Schéma d'exemple

Limpeza da luminária.
Light fixture cleaning.
Limpieza de la luminaria.
Nettoyage du luminaire.

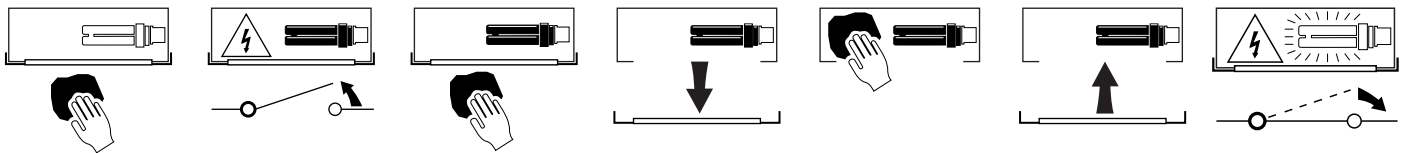

Fim da vida útil e descarte de componentes.
End of useful life and components disposal.
Fin de la vida útil y eliminación de componentes.
Fin de la durée de vie et élimination des composants.

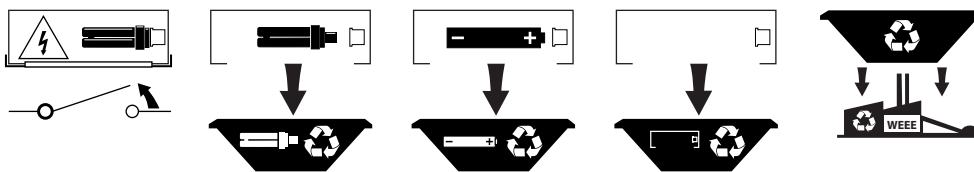

A Tromilux não se responsabiliza por quaisquer danos ou defeitos causados através da montagem e/ou utilização incorreta dos produtos, do uso de lâmpadas, fontes de alimentação ou outros componentes não indicados/recomendados, ou outros agentes externos. | Tromilux will not be held responsible for any damages or defects caused by improper assembly and/or use of the products, the use of not indicated/recommended lamps, power sources or other components, or other external agents. | Tromilux no se hace responsable de los daños o defectos ocasionados por un mal montaje y/o uso indevido de los productos, el uso de lámparas, fuentes de alimentación o otros componentes no indicados/recomendados, o otros agentes externos. | Tromilux n'est pas responsable pour les dommages ou défauts causés par un assemblage et/ou une utilisation incorrects des produits, l'utilisation de lampes, de sources d'alimentation ou d'autres composants non indiqués/recommandés, ou d'autres agents externes.